

# e-Cruise

Einbauanleitung für

Citroen Berlingo Facelift Modell 2002 - 2008  
Citroen Xsara Picasso Facelift Modell 2004 - 2010

Can Signale: Bremse - Geschwindigkeit



## Vor der Installation

Lesen Sie die gesamte Einbauanleitung sorgsam durch, bevor Sie mit der Installation beginnen. Sie beinhaltet Informationen darüber, wie der E-Cruise fachgerecht eingebaut wird.

Der E-Cruise darf nur von Fachleuten eingebaut werden, da moderne Fahrzeuge mit kostenintensiver Elektronik ausgestattet sind, welche durch unangemessenes Handeln leicht beschädigt werden kann.

Altendorf GmbH kann für keine Fehler aufgrund falscher Installation verantwortlich gemacht werden.

Kontrollieren Sie den Einbausatz auf alle vorhandenen Teile.

1x	Modul (1600319)
1x	14-poliger Stecker(1530283 Gaspedal P&P) <b>Achtung siehe folge Seiten</b>
1x	12-poliger Stecker ( 1530270 Kupplung)
1x	2-poliger Stecker(1530252 OBD)
1x	Einbauanleitung

Optional LED bestellen ([Temp-LED](#))

**Hinweis: Es können folgende Bedienelemente verwendet werden.**

[Temp-1533141](#) (Standardbedienelement -links/rechts Montage-)

[Temp-1533124](#) (Bedienelement mit LED - links Montage-)

[Temp-1533180](#) (Bedienelement Memory, LED & Limiter -links Montage)



Altendorf GmbH |  
Telefon +49 391 7446260- [www.a-a.de](http://www.a-a.de)

### Wichtige Einbauhinweise:

1. Trennen Sie immer das Massekabel von der Batterie, bevor Sie mit der Installation beginnen.
2. Benutzen Sie immer die beiliegende Einbauanleitung.
3. Überprüfen Sie, ob die Rev. Nummer des Aufklebers mit der Nummer der Einbauanleitung übereinstimmt.
4. Halten Sie den evtl. notwendigen Radiocode bereit.
5. Suchen Sie eine geeignete Stelle für die Montage des Bedienteils und des Moduls.
6. Nicht benötigte Kabel sind zu isolieren.
7. Benutzen Sie nur Multimeter bei der Messung.
8. Alle Kabel sind zu **löten**.
9. Alle Verbindungen sind von der Kabelseite aus zu betrachten.
10. Führen Sie abschließend eine Probefahrt durch und testen dabei die Funktionen des E-Cruise.

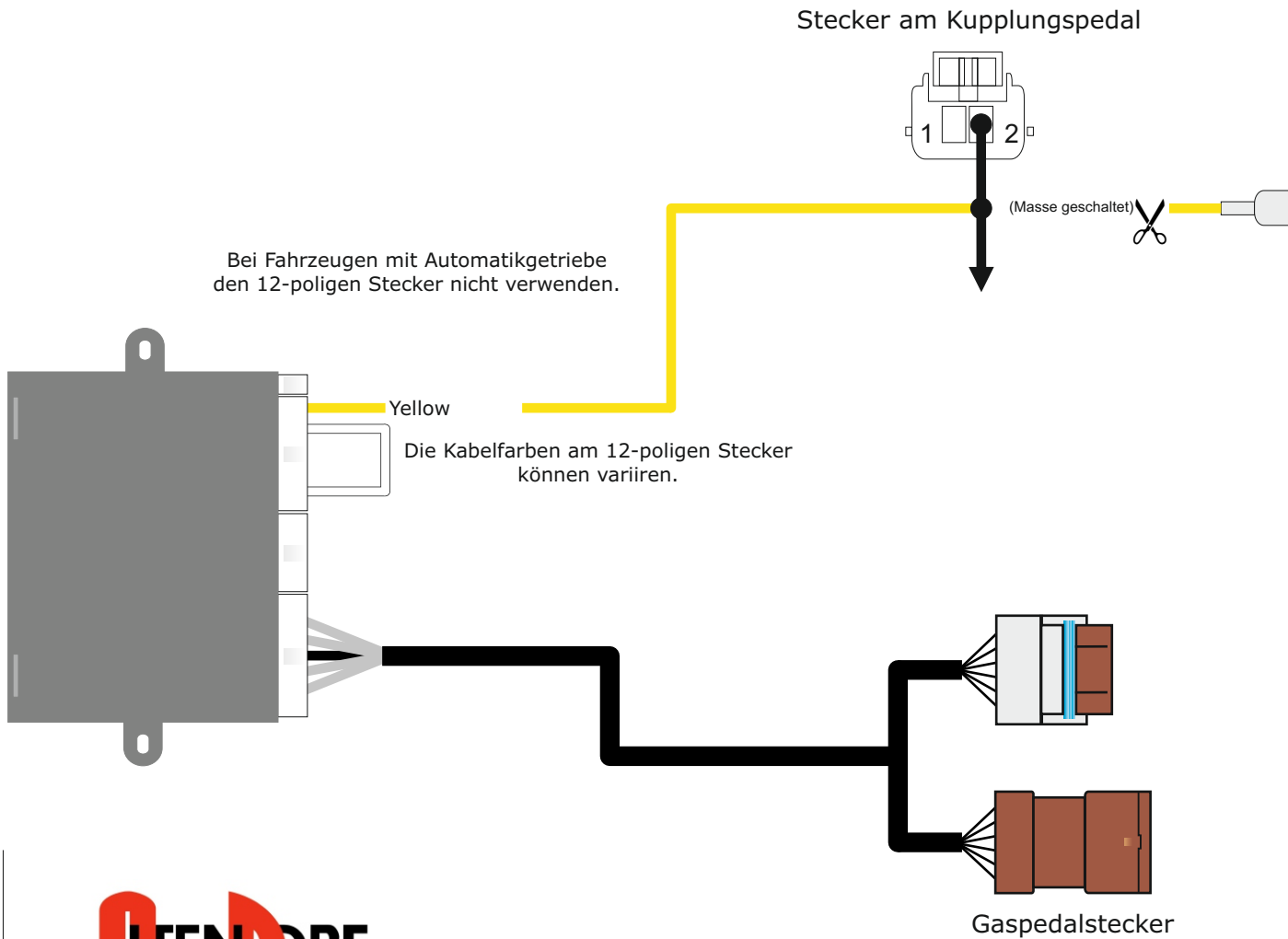

Plug & Play Gaspedalstecker nur bei 6-poligen Stecker, siehe Seite 4

Bitte prüfen Sie wie viel polig Ihr Fahrzeugstecker ist, bei 4 / 5-poligen Stecker benötigen Sie Kabel LP-1530259, wichtig unbedingt bei der Bestellung mit angeben !

Bei einigen Fahrzeugen kann das Gspedalpoti auch im Motorraum verbaut sein

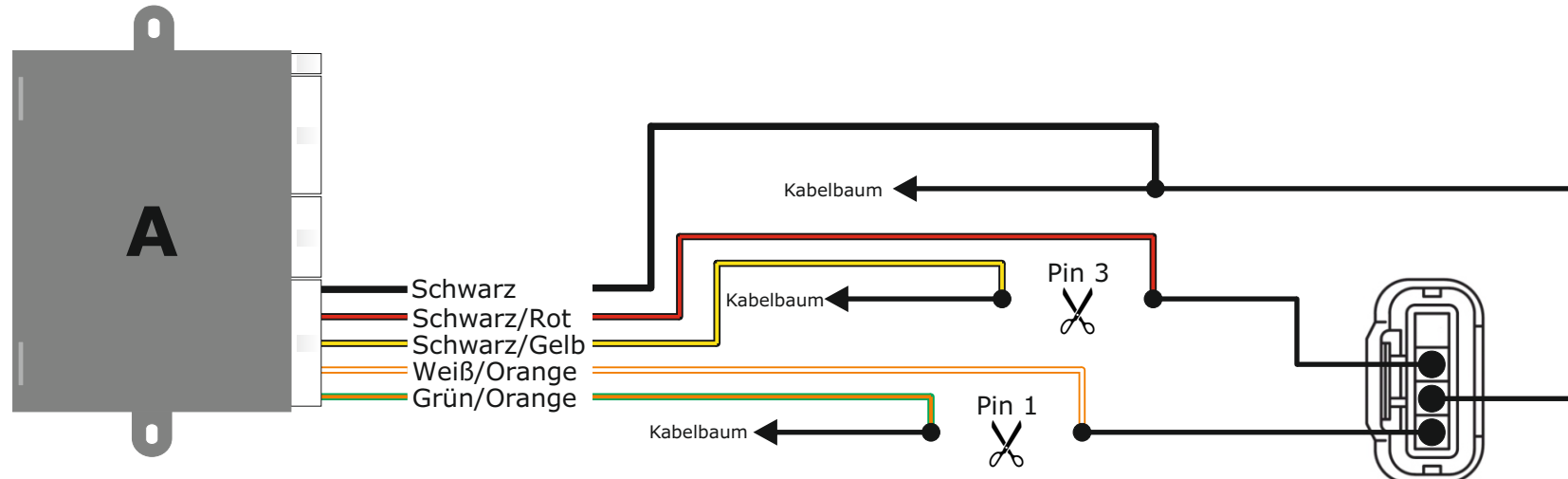

Leitung 1 und 3 durchtrennen und die 4 offenen Enden wie Abgebildet anlöten.

4-poliger Stecker

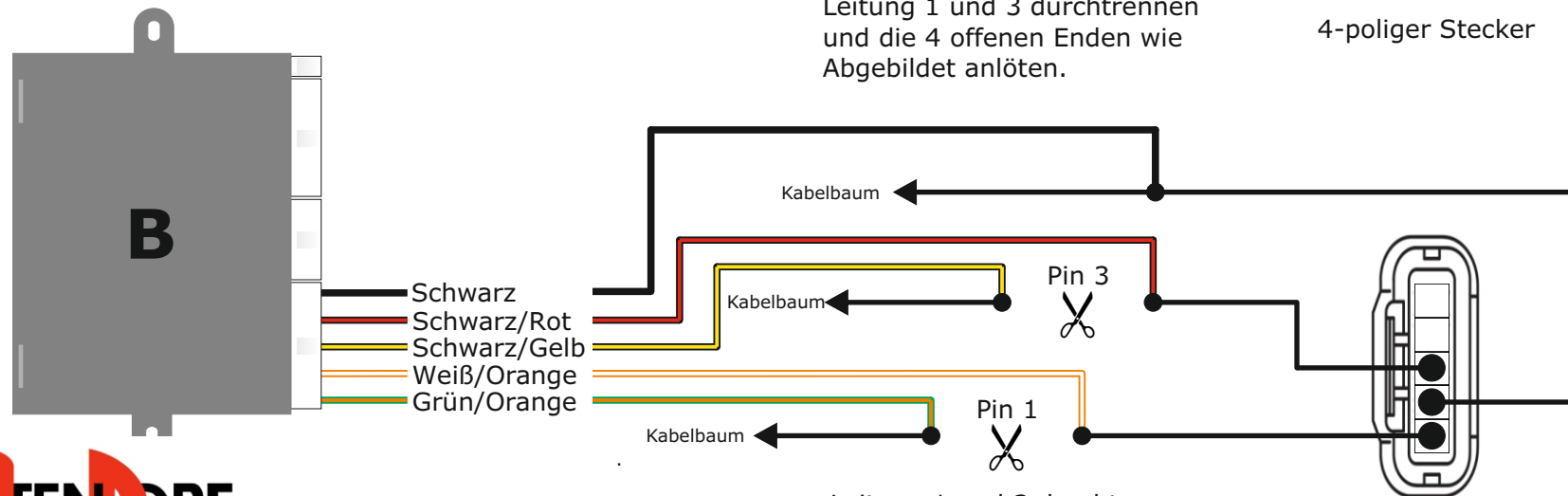

Leitung 1 und 3 durchtrennen und die 4 offenen Enden wie Abgebildet anlöten.

5-poliger Stecker



Schwarzer 40-poliger Stecker am Bordnetzsteuergerät  
 (Abbildung von der Kabelseite)

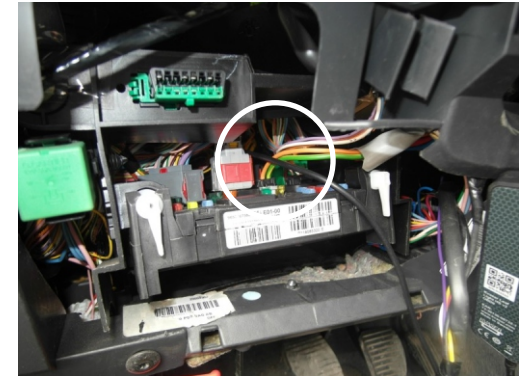
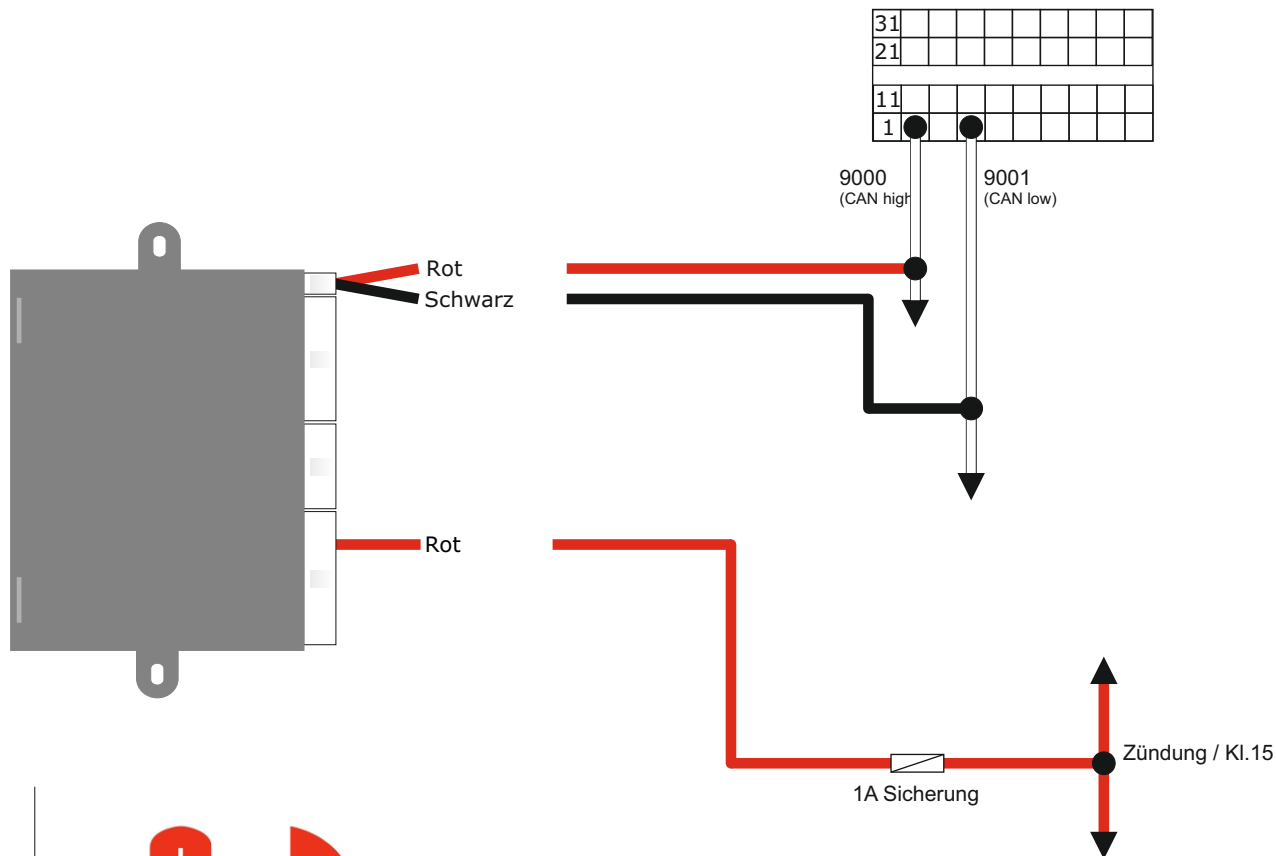

Altendorf GmbH  
 Telefon +49 391 7446260- www.a-a.de